

Référence P / Reference P / Referentie P / Referencia P / Codice P / Referência P / Referenz P / Код P	kg	kg	Référence P / Reference P / Referentie P / Referencia P / Codice P / Referência P / Referenz P / Код P	kg	kg
047710 - 047711 - 047713	80 kg	1,000 kg	044340		0,600 kg
047720 - 047721 - 047723	80 kg	5,100 kg	044350		0,700 kg
044010 - 044013		0,300 kg	044360		0,800 kg
044040 - 044043		1,100 kg	044710 - 044713		0,300 kg
044050 - 044053		1,300 kg	044700		0,100 kg
044060 - 044063		1,600 kg	044703		0,100 kg
044110 - 044113		0,500 kg	044720 - 044723		0,900 kg
044240		0,600 kg	044840 - 044843	150 kg	1,000 kg
044250		0,800 kg	044850 - 044853	150 kg	1,100 kg
044260		0,900 kg	044860 - 044863	150 kg	1,300 kg
Les produits marqués CE sont conformes à la directive 93/42/EEC des dispositifs médicaux. The CE products are conform with the directive 93/42/EEC for medical products. De CE producten beantwoorden aan Richtlijn 93/42/EEC over medische apparatuur. Los productos CE son conformes con la Directiva 93/42/EEC relativa a los productos médicos. I prodotti CE sono in conformità con la Direttiva 93/42/EEC relativa ai dispositivi medicali. Os produtos cumprem a Directiva 93/42/EEC relativa aos dispositivos médicos. Produkte CE der Richtlinie 93/42/EEC über Medizinprodukte entsprechen. продукты CE Соответствует требованиям директивы 93/42 ЕС о медицинских изделиях.					
Numéro notice / Instruction sheet no / Fichenummer / Número instrucciones / Numero manuale / Número do manual / Gebrauchsanweisungsnummer / Номер инструкции				A04772000	
Date de création / Creation's date / Aanmaakdatum / Fecha de creación / Data di creazione / Data de criação / Erstellungsdatum / Дата создания				05/10/2016	
Révision n° / Revision no. / Revisie nr. / Revisión n° / Revisione n° / Revisão n° / Revisionsnr. / № редакции				02	
Date / Date / Datum / Fecha / Data / Data / Datum / Дата				13/10/21	

Ne pas installer cet équipement avant d'avoir lu les instructions ci-dessous : **Instructions de montage.** Avant de percer la cloison, présenter physiquement le produit contre le mur. Le choix des chevilles doit être adapté au support mural. Les points de fixation doivent être impérativement respectés. **Entretien et nettoyage.** **IMPORTANT :** Pour garantir la pérennité des produits et la sécurité de l'utilisateur, nous recommandons, pour le nettoyage, l'usage des solutions de savon doux. **ATTENTION : NE PAS UTILISER** de produits de nettoyage à base de cétones, hydrocarbures, acides, bases, esters et éthers. Après utilisation d'un produit de nettoyage, effectuer un rinçage à l'eau claire. **⚠️ Avertissements liés à la sécurité.** Les produits Arsis Evolution ajoutent de la sécurité à l'utilisateur si il sont installés conformément aux instructions. Après montage et avant utilisation, s'assurer que les vis de fixation sont bien serrées. Pour la sécurité de l'utilisateur, il est **FORMELLEMENT INTERDIT** d'utiliser l'accoudoir comme barre d'appui ou pour effectuer un transfert. Afin d'éviter tous risques de pincement, ne pas mettre les doigts dans les parties mobiles. Les produits ne contiennent aucune substance dangereuse pour la santé. Le fabricant décline toute responsabilité en cas de blessure provoquée par la mauvaise installation ou utilisation de ces produits. **✂️** En fin de vie, le produit doit être confié par l'utilisateur à la filière de récupération homologuée à cet effet dans le pays d'utilisation.

GB Do not install this equipment before reading the following instructions: **Fitting instructions.** Before drilling into the wall, physically hold the product against the wall. Plugs have to be selected according to the type of wall. The fixings points have to be necessarily respected. **Care and maintenance.** **IMPORTANT:** In order to guarantee the lasting quality of these products and safety for the user, we recommend that when cleaning it you should use mild soap solutions. **CAUTION: DO NOT USE** cleaning products made of: etones, hydrocarbons, acids, bases, esters and ethers.

After use of a cleaning product, make a rinsing in the clear water. **⚠️ Safety warnings.** The Arsis Evolution products add security to the user if they are fitted according to instructions. After fitting and before using, make sure that the fixing screws are tightened securely. To guarantee the user's safety, it is formally **FORBIDDEN** to use the armrest as a grab bar or to make a transfer. To avoid any pinching risks, do not put fingers in the mobile parts. These products do not contain any hazardous substances. The manufacturer shall have no liability for any injury caused by improper installation or use of these products. **✂️** At the end of its life cycle, the user must have the product recycled by a certified facility in the country of use.

NL Installeer deze uitrusting pas nadat u de onderstaande instructies gelezen hebt : **Tips voor.** Alvorens te boren, hou het product tegen de muur. De kracht die wordt verdragen door de wandbevestiging vraagt een precieze selectie van schroefwerk en pluggen die is afgestemd op het karakter van de wandsteen. De bevestigingspunten moeten op deze plaats worden aangebracht. **Onderhoud en reiniging.** **OPGELET: GEBRUIK NOOIT** reinigingsmiddelen op basis van: ketonen, koolwaterstoffen, zuren, basen, esters en ethers. Na gebruik van een reinigingsproduct moet u met helder water spoelen. **⚠️ Veiligheidswaarschuwingen.** Elk produkt Arsis Evolution bieden de gebruiker meer veiligheid indien hij volgens de instructies geïnstalleerd wordt. Na de montage en vooraleer u de stoel gebruikt, moet u er zich van vergewissen dat de bevestigingsschroeven goed zijn vastgeschroefd. Voor de veiligheid van de gebruiker, is formeel verboden gebruik te maken van de armsteun van steungreep of vrij te maken. Om elk gevaar op vastklemming te vermijden mag u uw vingers niet tussen de beweegbare delen steken. Producten bevat geen stoffen die de gezondheid kunnen schaden. De fabrikant wijst elke verantwoordelijkheid af indien u gewond raakt door een verkeerde installatie of een verkeerd gebruik van deze producten. **✂️** Op het einde van zijn levensduur, moet het product door de gebruiker aan een daartoe goedgekeurde recyclage-instelling worden toevertrouwd in het land waar het gebruikt wordt.

ES No montar antes haber leído los consejos de montaje: **Consejos para el montaje.** Antes de perforar el tabique, colocar físicamente el producto contra la pared. La selección de los tacos tiene que ser adaptada al soporte mural. Los puntos de fijación tienen que ser obligatoriamente respetados. **Mantenimiento y limpieza.** **IMPORTANTE:** Para garantizar la perennidad de estos productos y la seguridad del usuario, recomendamos para su limpieza usar soluciones de jabón suave. **ATENCIÓN: NO UTILIZAR** productos de limpieza a base de: cetonas, hidrocarburos, ácidos, bases, ésteres y éteres. Después de utilización de un producto de limpieza, efectuar un enjuague al agua clara.

⚠️ Advertencias relativas a la seguridad. Los productos Arsis Evolution añaden seguridad al utilizador si son montados conforme a las instrucciones. Después el montaje y antes de la utilización, asegurarse que los tornillos de fijación son bien apretados. Para la seguridad del usuario, **ES PROHIBIDO CATEGÓRICAMENTE** utilizar el apoyabrazo como barra de apoyo o para efectuar una transferencia. Para evitar todo riesgo de pellizco, no poner los dedos en las partes móviles. El producto no contiene ninguna sustancia peligrosa para la salud. El fabricante declina toda responsabilidad en caso de herida provocada por la mala instalación o utilización de estos productos. **✂️** Al final del ciclo de vida del producto, el usuario debe confiárselo a la red de recuperación homologada para este fin en el país de utilización.

IT Non installare questo prodotto senza aver letto le istruzioni sotto elencate : **Istruzioni di montaggio.** Prima di forare la parete, presentare fisicamente il prodotto contro la parete. La scelta dei tasselli deve essere adatta al supporto murale. I punti di fissaggio devono essere assolutamente rispettati. **Manutenzione e pulizia.** **IMPORTANTE:** Per garantire la perennità dei prodotti e la sicurezza dell'utente, raccomandiamo di pulirlo con soluzioni di sapone delicato. **ATTENZIONE : NON UTILIZZARE** prodotti detergenti a base di: chetoni, idrocarburi, acidi, basi, esterie eteri. Dopo utilizzazione di un prodotto di pulizia, effettuare una risciacquatura all'acqua naturale. **⚠️ Avvertenze legate alla sicurezza.** I prodotti Arsis Evolution aggiungono sicurezza all'utente se sono montati in conformità con le istruzioni. Dopo il montaggio e prima dell'utilizzazione, assicurarsi che le viti di fissaggio sono ben strette. Per la sicurezza dell'utente, **È VIETATO FORMALMENTE** utilizzare il bracciolo come un maniglione o per effettuare un trasferimento. Per evitare rischi di pinzamento, non mettere le dita nelle parti mobili. Il prodotto non contiene sostanze pericolose per la salute. Il fabbricante declina ogni responsabilità in caso di ferita provocata da una cattiva installazione o utilizzazione di questi prodotti.

✂️ Il prodotto deve essere smaltito dall'utilizzatore in accordo con quanto previsto dalle leggi vigenti nel paese di utilizzo.

PT Não instalar este equipamento antes de ler as instruções abaixo: **Conselhos de instalação.** Antes de perfurar o tabique, apresentar fisicamente o produto contra a parede. Os esforços suportados pela fixação à parede exigem uma selecção cuidadosa dos parafusos e das buchas em função do tipo de parede. O pontos de fixação devem ser imperativamente respeitados. **Manutenção e cuidados.** **IMPORTANTE:** Para garantir a perenidade destes produtos e a segurança do utilizador, recomendamos para a limpeza, a utilização de soluções de sabão suave. **CUIDADO: NÃO UTILIZAR** produtos de limpeza à base de: acetonas, hidrocarbonetos, ácidos, bases, ésteres e éteres. Após utilização de um produto de limpeza, efectuar uma enxaguadela com água limpa. **⚠️ Advertências ligadas à segurança.** Os produtos Arsis Evolution conferem uma segurança suplementar ao utilizador se são instalados em conformidade com as instruções. Após montagem e antes de utilização, assegurar-se de que os parafusos de fixação foram bem apertados. Para a segurança do usuário, é **FORMALMENTE PROIBIDO** usar o apoio de braço como barra de apoio ou fazer uma transferência. A fim de evitar todos os riscos de entalamento, não colocar os dedos nas partes móveis. O produto não contém qualquer substância perigosa para a saúde. O fabricante declina toda responsabilidade em caso de ferimentos provocados por uma instalação ou utilização incorrectas destes produtos. **✂️** Em fim de vida, o produto deve ser entregue pelo utilizador à fileira de recuperação homologada para esse efeito no país de utilização.

DE Bitte installieren Sie die Ausrüstung erst, nachdem Sie die untenstehenden Anweisungen gelesen haben:

Montageanweisungen. Bevor Sie in die Wand bohren, halten Sie das Produkt so gegen die Wand. Die Dübel müssen der Wandsubstanz entsprechend ausgewählt werden. Die Befestigungspunkte müssen unbedingt berücksichtigt werden.

Wartung und Reinigung. WICHTIG: Um die Lebensdauer dieses Produktes und die Benutzersicherheit zu gewährleisten, empfehlen wir eine Reinigung mit milden Seifenlösungen. **ACHTUNG: BITTE KEINE** keton-, kohlenwasserstoff-, säure-, base-, ester-, oder ätherhaltigen Reinigungsmittel benutzen. Nach Benutzung eines

Reinigungsmittels bitte mit klarem Wasser nachspülen. **⚠️ Zu Ihrer Sicherheit.** Die Arsis Evolution Produkten bringen Sicherheit des Benutzers wenn sie entsprechend die Anweisungen montiert sind. Überprüfen Sie nach der Montage und vor der Benutzung den festen Sitz der Befestigungsschrauben. Für die Sicherheit des Benutzers ist es **AUSDRÜCKLICH VERBOTEN**, die Armlehne wie Stange zu benutzen oder um eine Überweisung auszuführen. Vermeiden Sie es, die Finger zwischen die beweglichen Teile zu bringen - es besteht Einklemmgefahr! Die Produkten enthalten keine gesundheitsschädlichen Substanzen. Der Hersteller lehnt im Falle von Verletzungen, die durch fehlerhafte Installierung oder Benutzung hervorgerufen werden, jegliche Verantwortung ab. **✂️** Der Benutzer hat das Produkt nach Ende seines Lebenszyklus in einer für diesen Zweck zugelassenen Recyclinganlage des Benutzungslandes zu entsorgen.

RU Перед установкой данного изделия прочтите следующие инструкции: **Инструкции по подключению.** Перед сверлением отверстий в стене разместите изделие на стене. Дюбели должны выбираться, исходя из типа стены. Должны быть использованы точки крепления. **Уход и обслуживание. ВНИМАНИЕ:** Чтобы обеспечить длительное качество данного изделия и его безопасность для пользователя, мы рекомендуем использовать при его чистке мягкие мыльные растворы. **ВНИМАНИЕ! НЕ ИСПОЛЬЗУЙТЕ** чистящие средства, сделанные с применением: кетонов, углеводов, кислот, щелочей, простых и сложных эфиров. После

применения чистящего средства промойте изделие чистой водой. **⚠️ Меры безопасности.** Продукты добавляют безопасность к пользователю если оно установлено в соответствии с инструкциями. И перед началом использования проверьте, чтобы крепежные винты были надежно затянуты. Для безопасности пользователя, это формально запрещено использовать подлокотник как прямой поручень или делать передачу. Чтобы не прищемить пальцы, избегайте их попадания в подвижные части. Изделие не содержит опасных веществ. Изготовитель не несет ответственности за любые увечья, вызванные неправильной или использованием этих продуктов. **✂️** По истечении срока эксплуатации изделия оно должно быть утилизировано специализированными службами в соответствии с требованиями страны, в которой изделие эксплуатировалось.

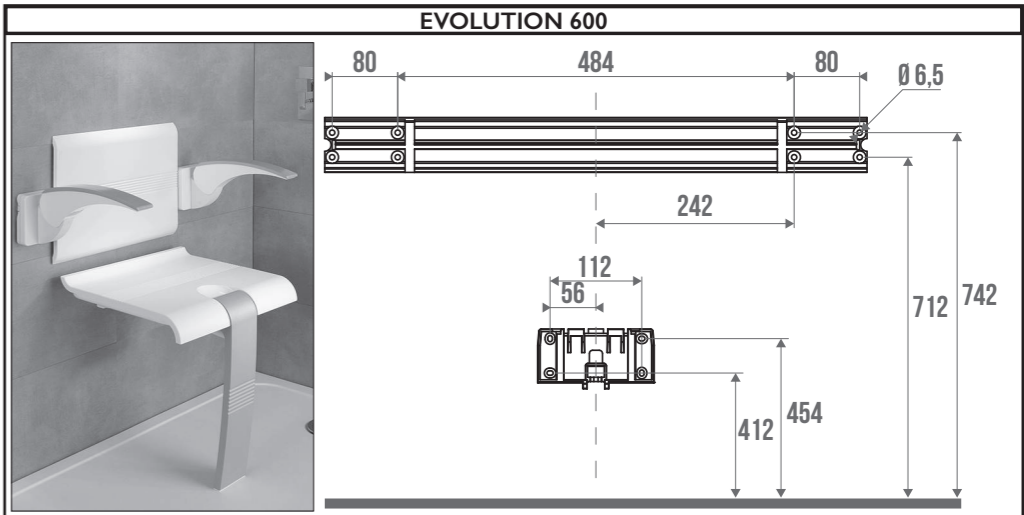
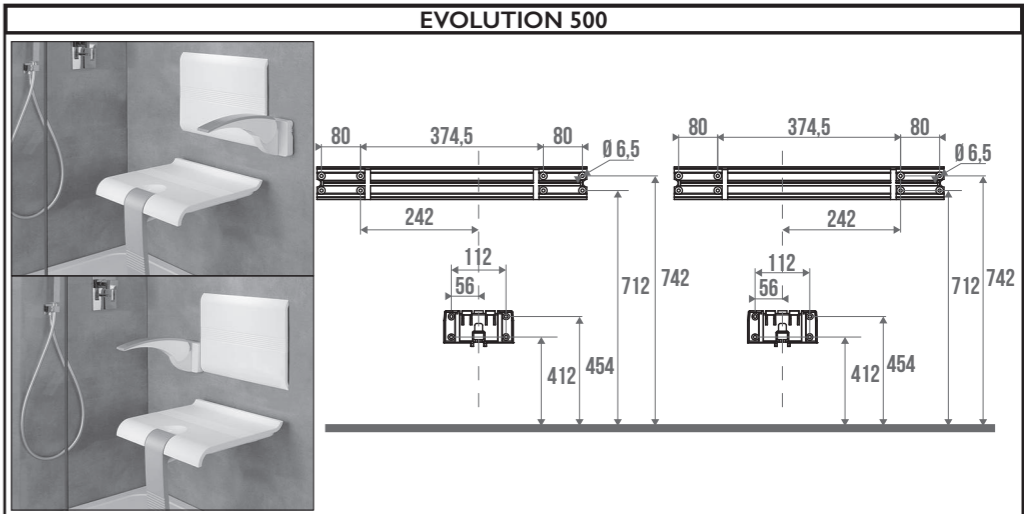
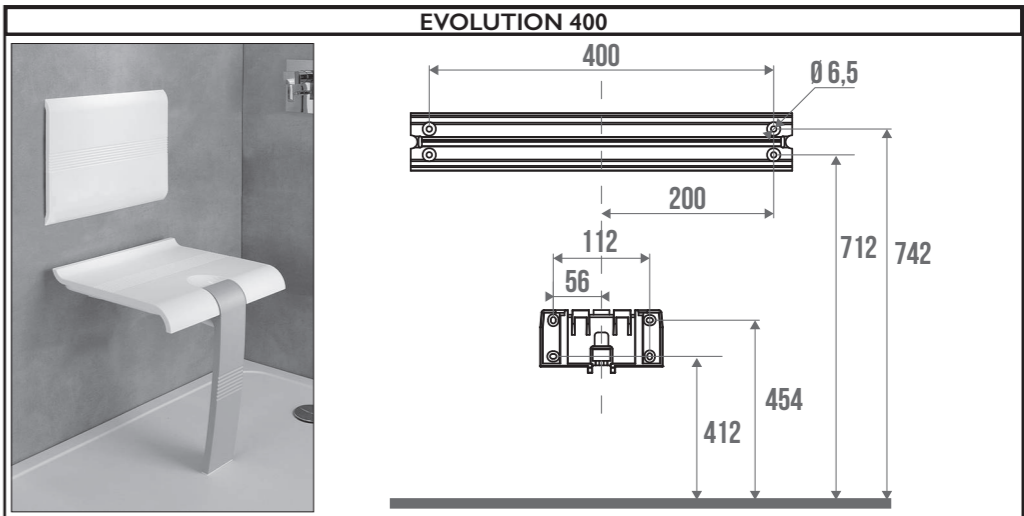
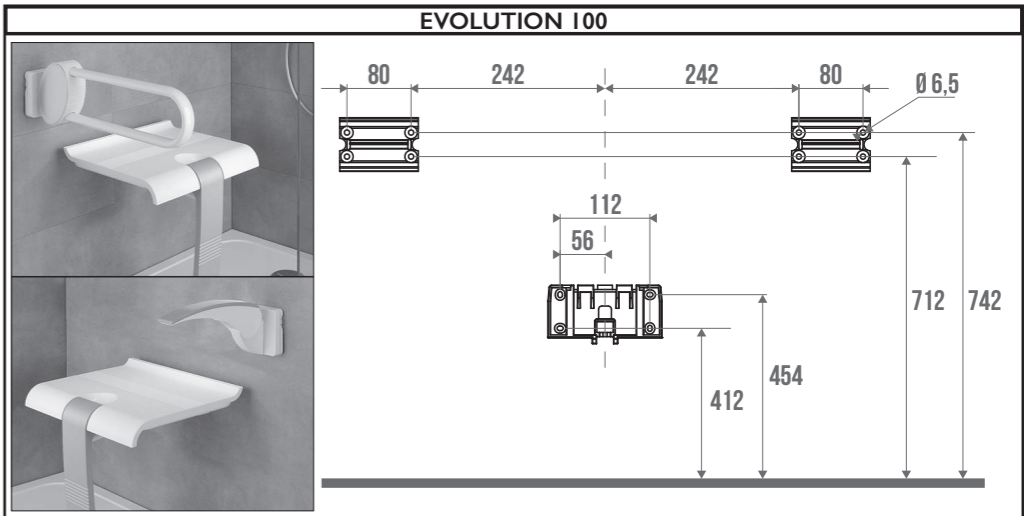

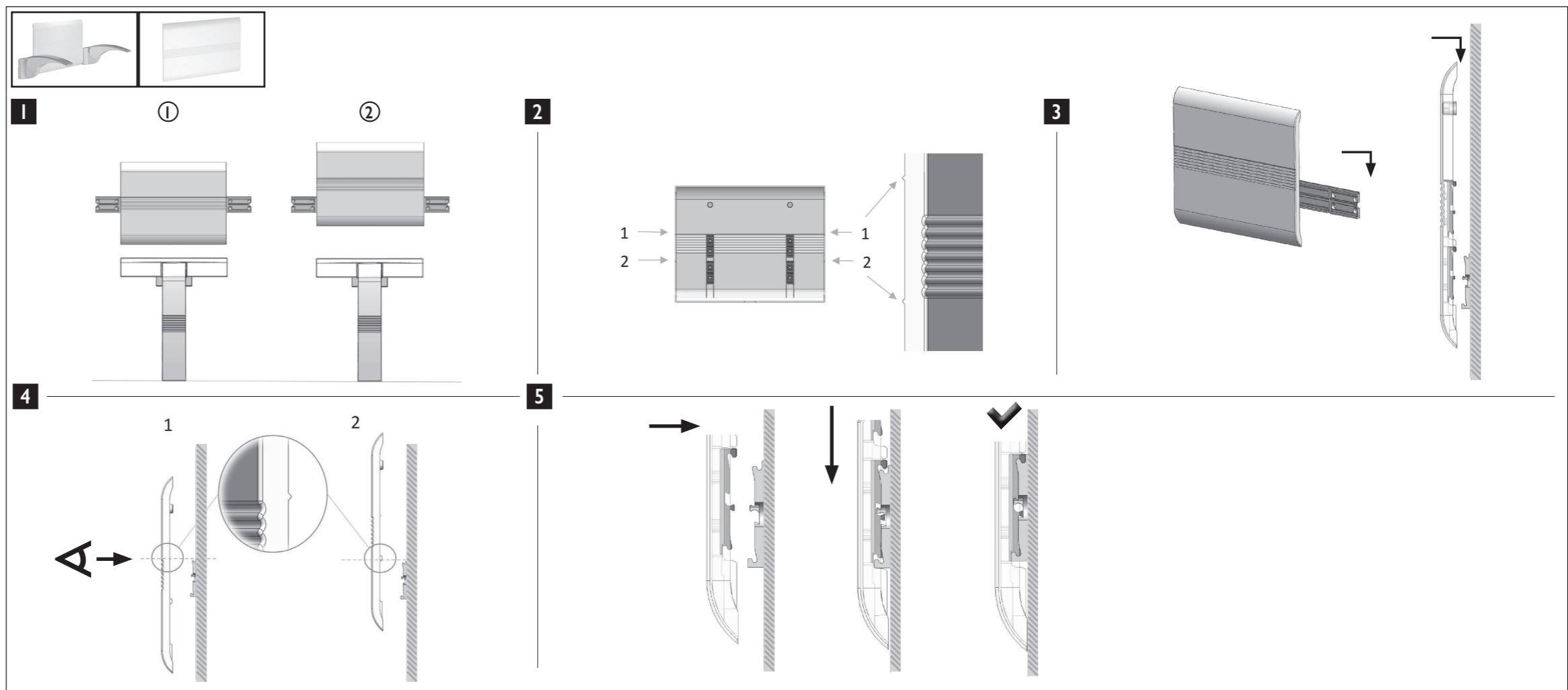
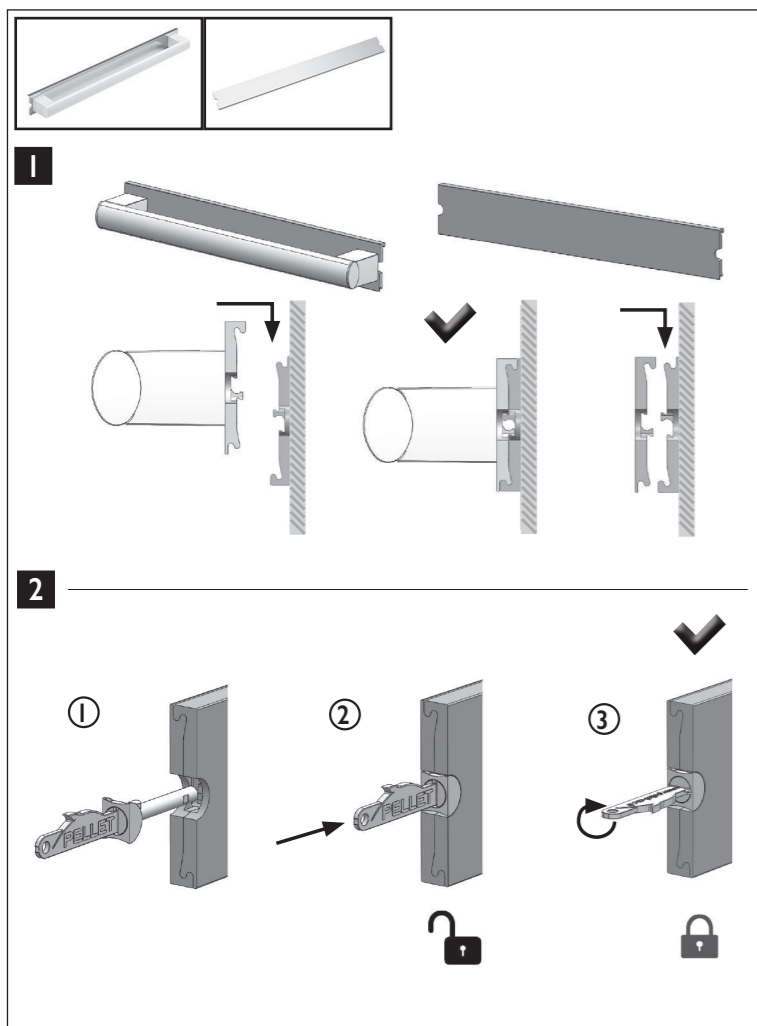
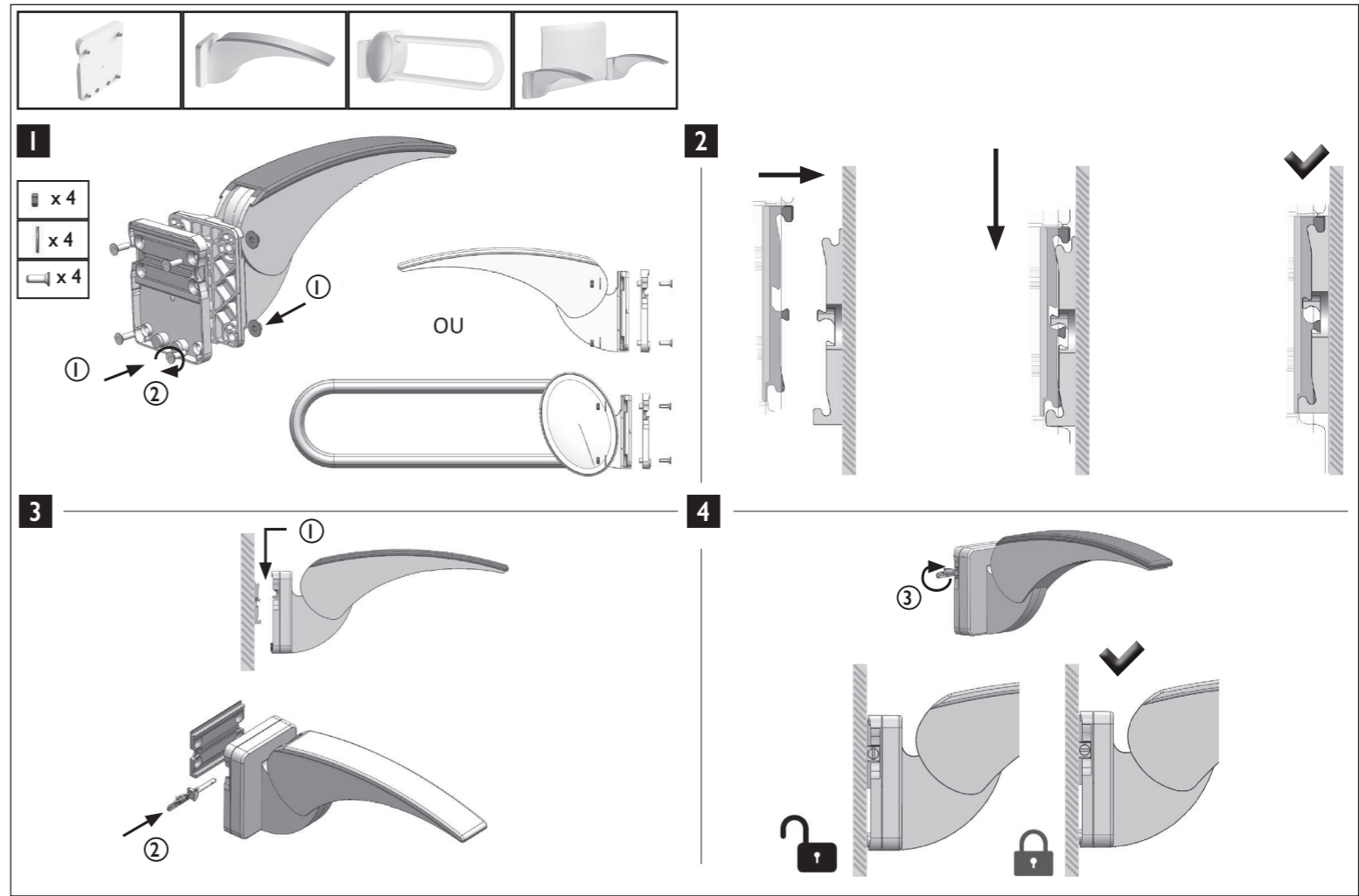
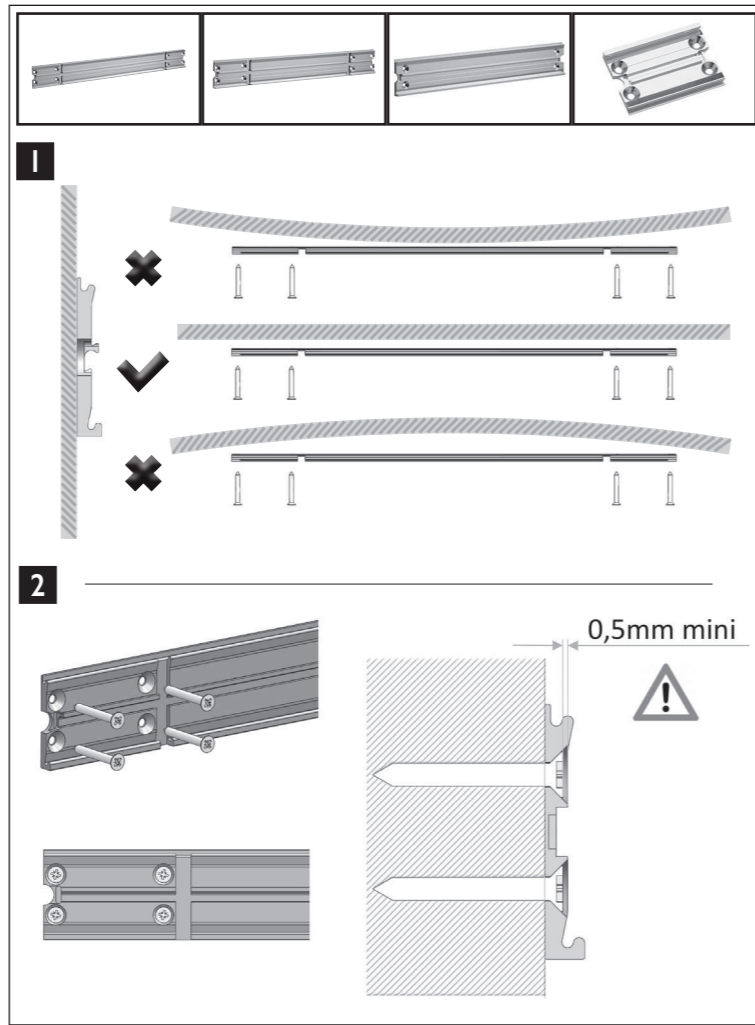
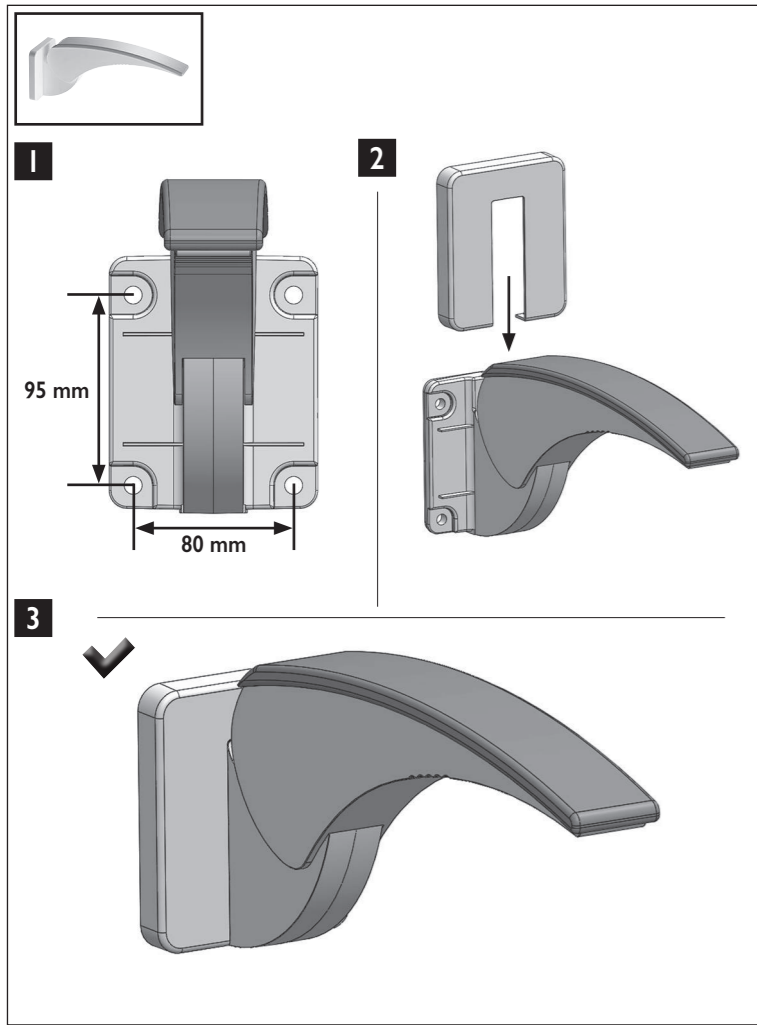

Fabricant & distributeur : PELLET ASC - Département GODONNIER

ZI de Chapotin - 240 rue des Frères Voisin - CS 270048 - 69967 Chaponnay Cedex - France
Tél. +33 (0)4.78.96.82.20 - Fax +33 (0)4.78.96.70.52 - www.pellet-asc.fr - info@pellet-asc.fr

ZI du Bayon - 6 rue Jean Moulin - 42150 La Ricamarie - France
Tél. +33 (0)4.77.81.43.81 - Fax +33 (0)4.77.80.41.84 - www.godonnier.fr - info@godonnier.fr